



UNIVERSIDAD
DE
GUANAJUATO

VERANO DE
INVESTIGACIÓN

2022

Materiales:

- Vitral emplomado de colores
- Puertas, postigos y chambrana de madera

Localización:

Calle Paseo de La Presa
N° 97, Barrio de La Presa,
Guanajuato, Gto.

Autor:

Fanny Elizabeth Vázquez
Ayala

Rafael Hernández Martínez
Marcelo de Jesús Grimaldo
Navarrete

Responsables:

Dra. Claudia Hernández
Barriga

Dra. Gloria Cardona
Benavides

Puerta con vitrales estilo Art Nouveau

Descripción:

La puerta que aquí se presenta es uno de los vanos con el claro más amplio de la casa. Permite el paso del vestíbulo principal de la planta baja hacia el patio de servicio y que al mismo tiempo conecta con la cocina. La vista que se puede observar desde el vestíbulo de la planta baja es la que más detalles tiene. La puerta de madera posee detalles de flores que hacen juego con los papel tapiz de muros y el cielo raso; así mismo, cuenta con postigos y chambrana. Por el lado posterior del vano de la puerta se puede observar una decoración más simple con marcos de cantería verde empotrados a un muro de piedra con espesor promedio de 50 a 60 cm, asentado en mortero de cal apagada-arena



Descripción del trazo:

Como se puede observar la mayor cantidad de detalles se encuentran en los vitrales. Poseen vidrio de colores y emplomado; Sin embargo gran parte del vidrio de los vitrales ha tenido que ser remplazado debido al paso del tiempo y falta de mantenimiento del inmueble, por lo que se cambió por vidrio liso conservando el color original.

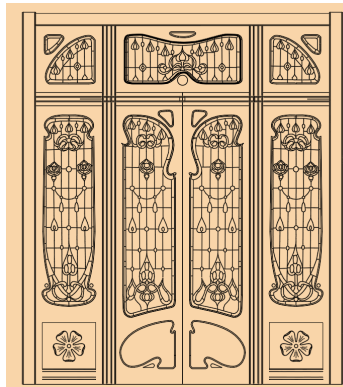

Vista frontal puerta

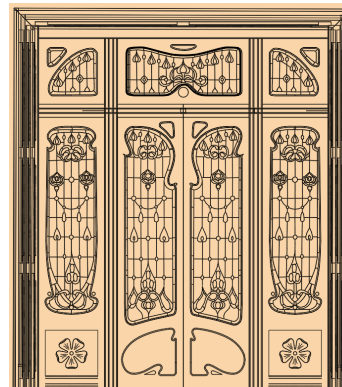

Vista frontal puerta con
postigos y chambrana

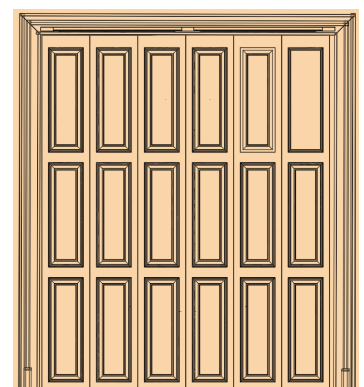

Vista frontal postigos de
madera tablerada plegables



UNIVERSIDAD
DE
GUANAJUATO

VERANO DE
INVESTIGACIÓN

2022

Materiales:

- Cantería labrada.
- Bajo los dinteles de cantería, se enmarcan la puerta de madera que contiene los vitrales de vidrio emplomado.

Localización:

Calle Paseo de La Presa
N° 97, Barrio de la Presa,
Guanajuato, Gto.

Autores:

Fanny Elizabeth Vázquez
Ayala

Rafael Hernández Martínez

Marcelo de Jesús Grimaldo
Navarrete

Responsables:

Dra. Claudia Hernández
Barriga

Dra. Gloria Cardona
Benavides

Puerta con vitrales estilo Art Nouveau

Modelo

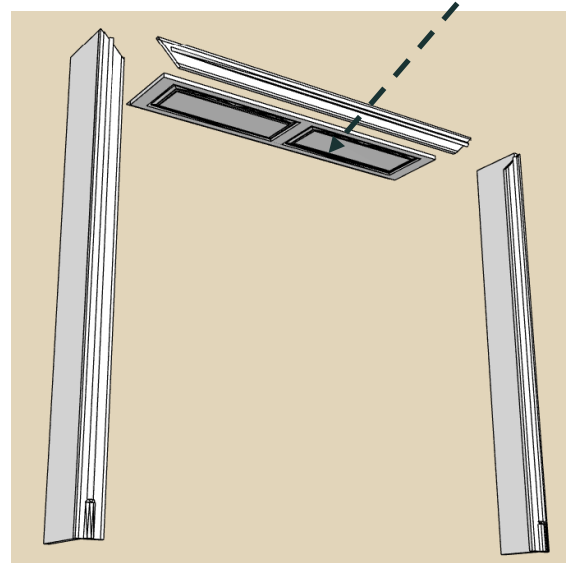
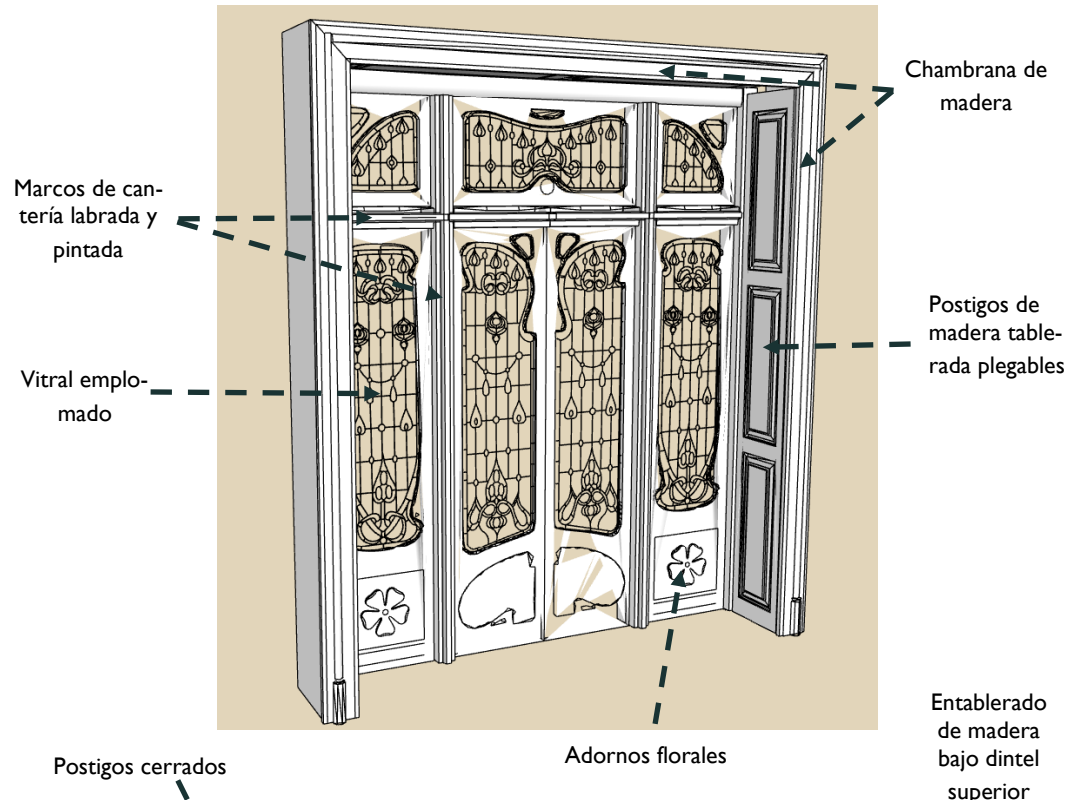



UNIVERSIDAD
DE
GUANAJUATO

VERANO DE
INVESTIGACIÓN

2022

Materiales:

- Cantería labrada a mano.
- Cerramiento a base de viga "I" metálica
- Madera
- Vidrio de colores empleado

Localización:

Calle Paseo de La Presa
N°97, Barrio de la Presa,
Guanajuato, Gto.

Autores:

Fanny Elizabeth Vázquez
Ayala

Rafael Hernández Martínez

Marcelo de Jesús Grimaldo
Navarrete

Responsables:

Dra. Claudia Hernández
Barriga

Dra. Gloria Cardona
Benavides

Modelo

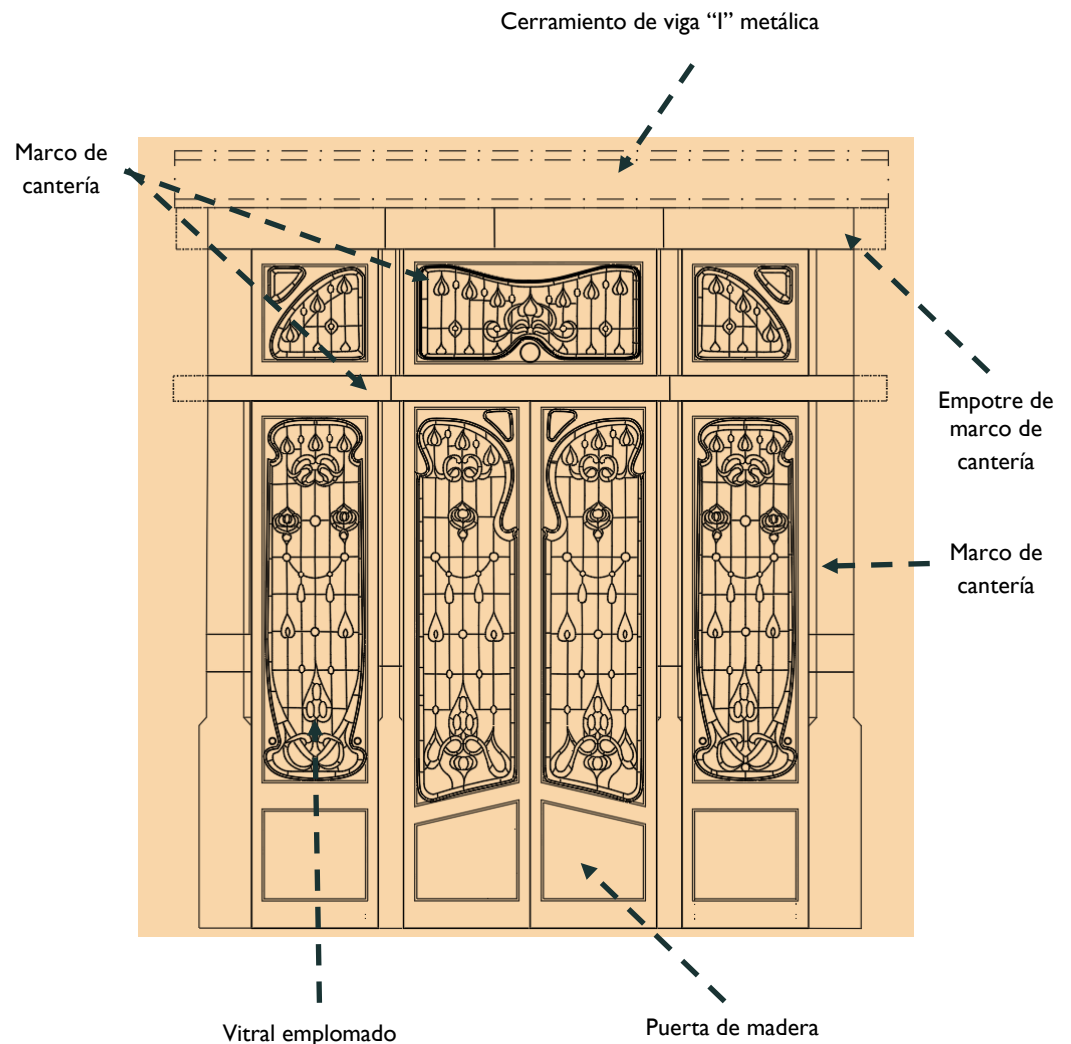

Vista de puerta con vitrales hacia el patio de servicio.

Muro de piedra asentado en mortero cal-arena con un aplanado de mortero de cal viva-arena